

四輪台車

グラウンド散水に最適な、大型スプリンクラーに対応した四輪台車です。
散水時に安定感があり、移動時には小回りがききますので作業が非常に楽です。

特長

キャスター仕様で、小回りがききますので移動が楽々。
導水ホースの収納に便利なリールを搭載。

1. 操作性と移動性を追求したシンプルデザイン
後輪を自在キャスターにすることで、旋回半径が小さくなります。
2. 導水ホースの収納に便利なホースリール搭載
継手付きの導水ホースをコンパクトに収納できるホースリール。
ホースリール1個当り、口径50mmのホースを20m程度巻取り可能です。
3. 前輪と後輪で四輪台車を固定
前輪の固定金具と後輪キャスターのストッパーで固定。
4. 組立が簡単
組立はボルトの締付けだけです。

仕様

- ◆品名：四輪台車
- ◆型式：SP-A-4WSR1
※SP-A-4WSR1-M50（町の式継手付）
- ◆取付口径：50mm（オスネジ）
- ◆取出口径：50mm（オスネジ）



20m程度のホースを収納できます



後輪キャスターのストッパーで固定できます



前輪は、固定金具をスライドさせて固定できます

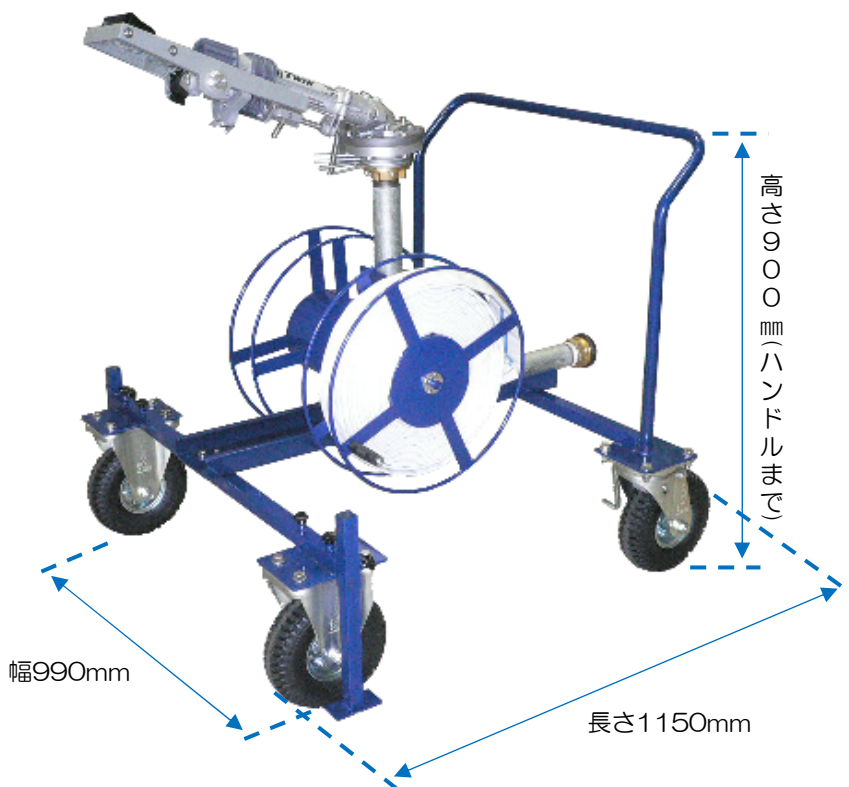

四輪台車本体はスプリンクラー、ホース、継手などがふくまれておりません。
写真はスプリンクラー101SRと町の式継手を取り付けた状態です。

イーエス グランド散水 四輪台車

オプション

当社はグラウンド散水に最適なスプリンクラーや継手など、豊富に取り揃えております。詳細については、代理店もしくは当社営業所までお気軽にお問合せください。



レインガン 101SR

- 取付：50A ●ノズル：16mm
- 仰角：24°
- 適応圧力：0.2 ~ 0.65MPa
- 散水半径：27.9 ~ 43.6m
- 流量：231.0 ~ 418.0 ℓ/分



大型スプリンクラー コメット163型

- 取付：40A ●ノズル：12mm
- 仰角：23°
- 適応圧力：0.2 ~ 0.6MPa
- 散水半径：23.0 ~ 32.5m
- 流量：151.2 ~ 262.2 ℓ/分



継手付導水ホース

- 口径：40A、50A
- 継手：町の式継手、ニューカップラー
- ホース：布ホース、樹脂製ホース
- ※継手とホースは自由に組み合わせることが出来ます。



町の式散水ノズル

- 口径：40A、50A
- 継手：町の式継手メス

差し込み式ノズル

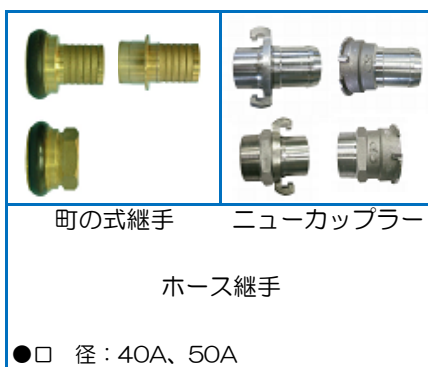

町の式継手 ニューカップラー

ホース継手

- 口径：40A、50A



回転式バルブ90° 回転式バルブ45°
回転式アングルバルブ

- 角度：90°、45°
- 口径：40A、50A
- 取出口：町の式継手オス
- ※ニューカップラータイプもあります。

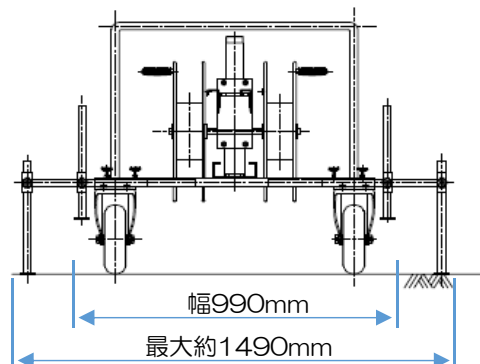
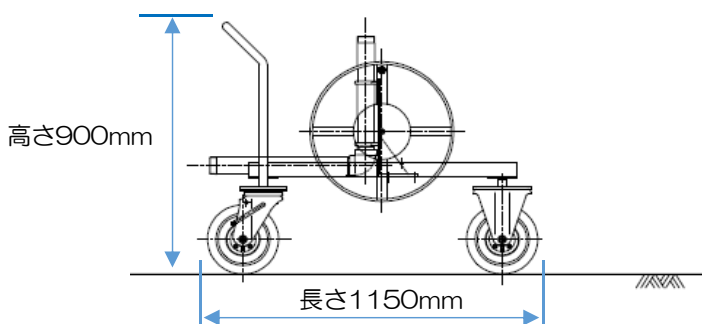

注意事項

正しく設置し未永くご愛用いただくため、以下の注意事項をお読みいただきますようお願い致します。

- ホースを巻き取る際、ホースリールでホースを巻き取りながら引きずったり、引っ張るなどしないで下さい。特に、ホース内に水が残っていると、重さのためにシャフトなどが損傷を受ける可能性があります。
- 散水を開始する際、取水口のバルブはゆっくりと開けて下さい。一気に開けると、スプリンクラーの散水の反動で台車が転倒する恐れがあります。
- 記載製品の仕様について予告なく変更することがあります。

スプリンクラーやドリッチチューブ・制御弁など散水に必要な機器を提供する水のエキスパート

 株式会社 **イーエス・ウォーターネット**

弊社ホームページにもお越しく下さい

<http://www.es-waternet.co.jp/>

オンラインショップも開設しました

<http://www.es-waternet.co.jp/shop/>

本社 / 〒206-0024 東京都多摩市諏訪4丁目24番地の1 TEL.042-355-7701 FAX.042-372-3721
 東日本営業部 / 〒206-0024 東京都多摩市諏訪4丁目24番地の1 TEL.042-355-7702 FAX.042-372-3721
 南九州支店 / 〒890-0056 鹿児島市下荒田4丁目54番15号 TEL.099-255-0601 FAX.099-255-2010
 沖縄支店 / 〒901-2227 沖縄県宜野湾市宇地泊89番地 TEL.098-898-7200 FAX.098-898-7230
 札幌営業所 / 〒003-0002 札幌市白石区東札幌二条5丁目7番8号5C TEL.011-817-8830 FAX.011-817-8831
 大阪営業所 / 〒560-0036 大阪府豊中市蛍池西町2丁目7番1号 TEL.06-6852-2371 FAX.06-6852-2361
 北九州営業所 / 〒819-0006 福岡市西区姪浜駅南3丁目16番26号 TEL.092-894-3001 FAX.092-894-3000

お問い合わせ先