

寸法表 (単位 mm)

口径		1 1/2"	2"	2 1/2"	3"	4"	5"	6"	8"	10"	12"	16"	20"
寸法		(40)	(50)	(65)	(80)	(100)	(125)	(150)	(200)	(250)	(300)	(400)	(500)
面 間	L	260	200	200	225	250	250	300	350	450	500	500	500
高 さ	H (蓋閉)	268	252	262	272	281	295	343	370	489	511	646	742
高 さ	H1 (蓋開)	343	350	360	370	379	393	441	468	587	609	744	840
高 さ	h	68	75	85	95	104	118	135	162	194	216	304	355
フランジ外径 φD		140	155	175	185	210	250	280	330	400	445	560	675
ボルト穴	中心円の径 φK	105	120	140	150	175	210	240	290	355	400	510	620
	φh	19	19	19	19	19	23	23	23	25	25	27	27
	数 n	4	4	4	8	8	8	8	12	12	16	16	20
本体重量 kg		13	12	14	16	19	20	39	52	105	120	187	256
耐圧試験		1.5 MPa											

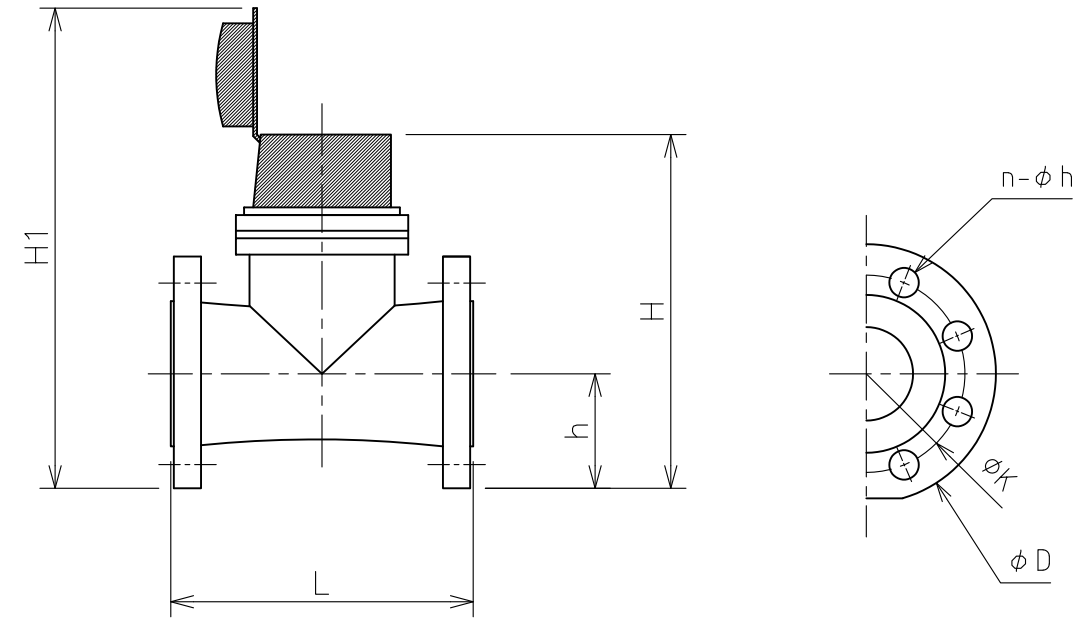

電子式表示器

外部出力仕様

ケーブル色	白	パルス1
	赤	パルス2
	黒	グランド/コモン
ケーブル長	標準 1.5m ※最大延長50mまで	
最大供給電圧	35V	

デジタル流量表示部

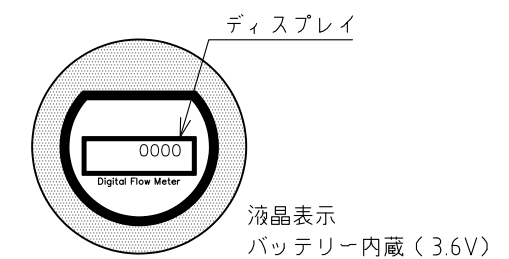

ディスプレイ部

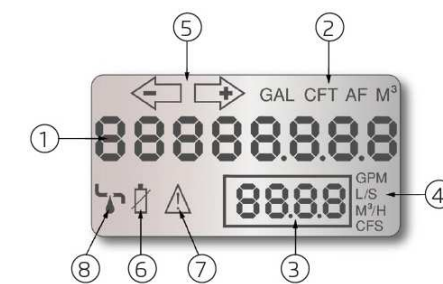

番号	名称
1	積算流量
2	単位
3	瞬間流量
4	単位
5	流量単位変更
6	バッテリーレベル
7	警告表示
8	漏水警告

性能・仕様

口径		1 1/2"	2"	2 1/2"	3"	4"	5"	6"	8"	10"	12"	16"	20"
性能		(40)	(50)	(65)	(80)	(100)	(125)	(150)	(200)	(250)	(300)	(400)	(500)
定格最小流量	Q1 (m³/h)	0.5	0.5	0.8	1.3	2	2	3.1	5	7.9	12.5	32	50
転移流量	Q2 (m³/h)	0.8	0.8	1.3	2	2	3.2	5	8	12.6	20	51	80
定格最大流量	Q3 (m³/h)	25	40	63	63	100	160	250	400	630	1000	1600	2500
限界流量	Q4 (m³/h)	31	50	79	79	125	200	313	500	788	1250	2000	3125
Q2/Q1		1.6	1.6	1.6	1.6	1.6	1.6	1.6	1.6	1.6	1.6	1.6	1.6
Q3/Q1		50	80	80	50	50	80	80	80	80	80	50	50
最小表示流量	(m³)	1			10			100					
最大表示流量	(m³)	99,999.999 - 999,999.99 - 9,999,999.9 - 999,999,999											
最大使用圧力		1.0 MPa											
使用最大温度		50 °C											

△	RD45001	フタナベ	ホソヤ	2019.09.02	名称	量水器 Turbo-Barシリーズ
△	RD43040	フタナベ	ホソヤ	2018.06.05		
△	RD43021	フタナベ	ホソヤ	2018.01.22		
	改訂	署名	検印	日付		
サイズ	A3		投影法		図番	S-009-43-A3
縮尺	-		日付	2017.10.06	品名	ウォルトマン式量水器 デジタル表示式
承認	検図	設計	製図	型式	Turbo-Bar-E, JIS10K	
ホソヤ	ホソヤ		フタナベ	株式会社 イー・エス・ウォーター・ネット		

寸法表 (単位 mm)

口径		1 1/2"	2"	2 1/2"	3"	4"	5"	6"	8"	10"	12"	16"	20"
寸法		(40)	(50)	(65)	(80)	(100)	(125)	(150)	(200)	(250)	(300)	(400)	(500)
面 間	L	260	200	200	225	250	250	300	350	450	500	500	500
高 さ	H (蓋閉)	268	252	262	272	281	295	343	370	489	511	646	742
高 さ	H1 (蓋開)	343	350	360	370	379	393	441	468	587	609	744	840
高 さ	h	68	75	85	95	104	118	135	162	194	216	304	355
フランジ外径 φD		140	155	175	185	210	250	280	330	400	445	560	675
ボルト穴	中心円の径 φK	105	120	140	150	175	210	240	290	355	400	510	620
	φh	19	19	19	19	19	23	23	23	25	25	27	27
	数 n	4	4	4	8	8	8	8	12	12	16	16	20
本体重量 kg		13	12	14	16	19	20	39	52	105	120	187	256
耐圧試験		1.5 MPa											

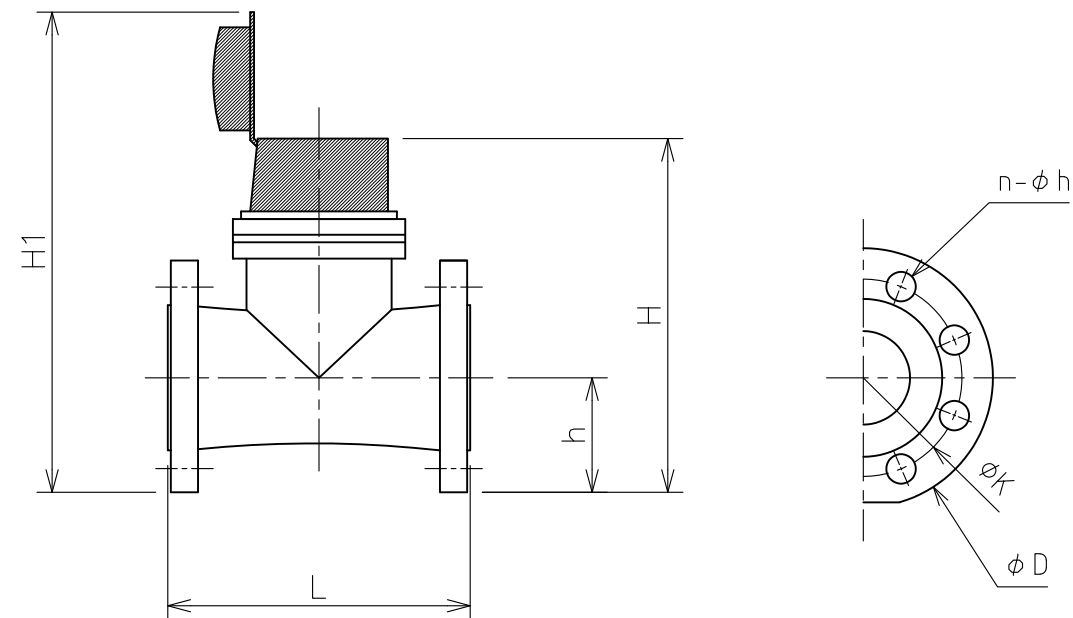

機械 (マグネット) 式表示器

外部出力仕様

ケーブル色	赤	パルス2
	黒	グラウンド/コモン
ケーブル長	標準 1.5m ※最大延長50mまで	
最大供給電圧	24V (AC,DC)	
信号電流	0.01A (最大)	

アナログ流量表示部



性能・仕様

口径		1 1/2"	2"	2 1/2"	3"	4"	5"	6"	8"	10"	12"	16"	20"	
性能		(40)	(50)	(65)	(80)	(100)	(125)	(150)	(200)	(250)	(300)	(400)	(500)	
定格最小流量	Q1 (m³/h)	0.5	0.5	0.8	1.3	2	2	3.1	5	7.9	12.5	32	50	
転移流量	Q2 (m³/h)	0.8	0.8	1.3	2	2	3.2	5	8	12.6	20	51	80	
定格最大流量	Q3 (m³/h)	25	40	63	63	100	160	250	400	630	1000	1600	2500	
限界流量	Q4 (m³/h)	31	50	79	79	125	200	313	500	788	1250	2000	3125	
Q2/Q1		1.6	1.6	1.6	1.6	1.6	1.6	1.6	1.6	1.6	1.6	1.6	1.6	
Q3/Q1		50	80	80	50	50	80	80	80	80	80	50	50	
最小表示流量	(m³)	1						10			100			
最大表示流量	(m³)	99,999.999 - 999,999.99 - 9,999,999.9 - 999,999,999												
最大使用圧力		1.0 MPa												
使用最大温度		50 °C												

△	RD45001	フタナベ	ホソヤ	2019.09.02	名称	量水器 Turbo-Barシリーズ
△	RD43040	フタナベ	ホソヤ	2018.06.05		
△	RD43021	フタナベ	ホソヤ	2018.01.22		
	改訂	署名	検印	日付		
サイズ	A3	投影法		図番	S-010-43-A3	
縮尺	-	日付	2017.10.06	品名	ウォルトマン式量水器 アナログ表示式	
承認	検図	設計	製図	型式	Turbo-Bar-M, JIS10K	
ホソヤ	ホソヤ		フタナベ	株式会社 イー・エス・ウォーター・ネット		