

番号	部品名	材質	個数	備考
1	差し金具	CAC203	1	
2	押し輪	CAC203	1	
3	本体	CAC203	1	
4	リング	NBR	1	

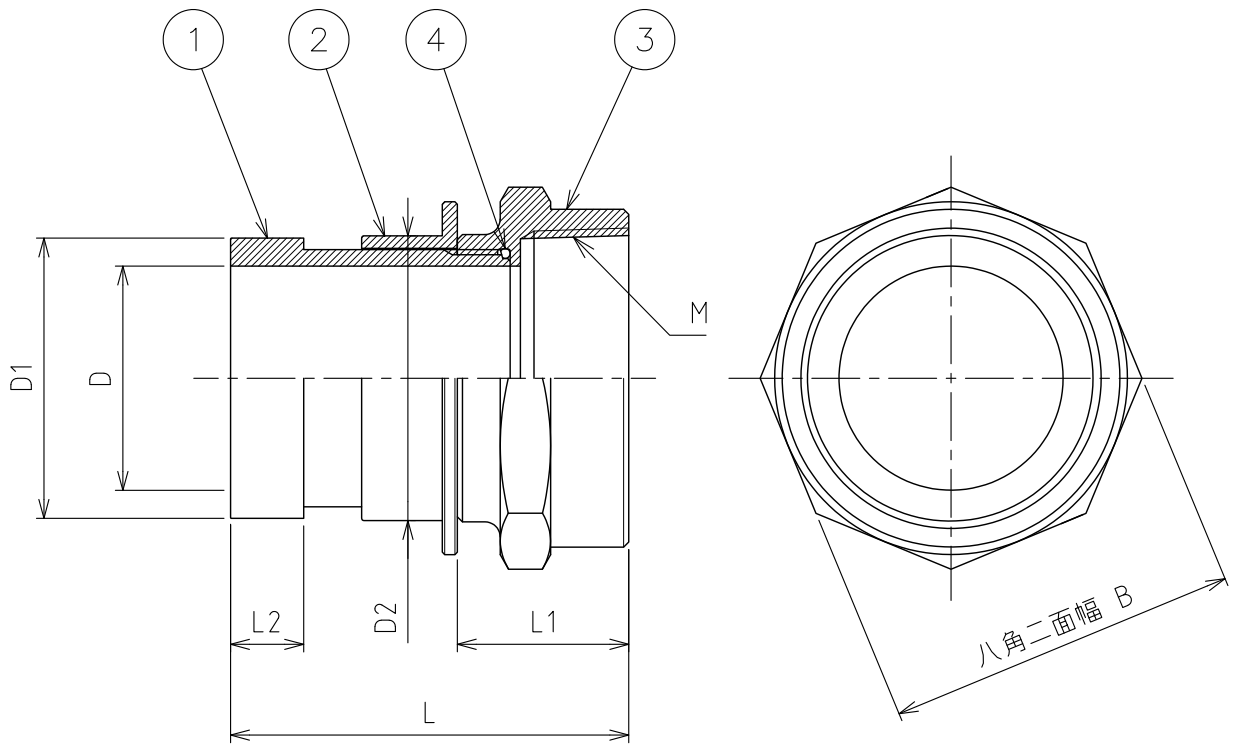

口径	M	D	D1	D2	L	L1	L2	B	リング サイズ
20A	R3/4	14.0	22.0	22.5	56.0	25.5	8.5	32.0	P16
25A	R1	20.0	28.6	29.0	58.0	27.5	8.5	41.0	P22
40A	R1-1/2	33.0	43.6	44.0	67.7	30.0	11.7	55.0	S36
50A	R2	44.5	55.6	56.5	79.0	34.0	14.5	70.0	S48
65A	R2-1/2	57.0	68.5	70.5	94.5	41.0	15.5	85.0	S60
80A	R3	69.0	81.5	83.0	109	47.5	18.0	100.0	S71

*単位: mm

②					名称	ホース用カップラー 町の式カップラー
①	RD42008	マオカ	ホソヤ	2016.10.27		
	改訂	署名	検印	日付	図番	K-031-30-A4
サイズ	A4		投影法			
縮尺	1:1.5		日付	2005.08.26	品名	町のオス×ガスメス
承認	検図	設計	製図	型式	MC-AD7, 20A×3/4" -80A×3"	
ヨシカフ	マツムラ		マキ			
株式会社イーエス・ウォーターネット						